

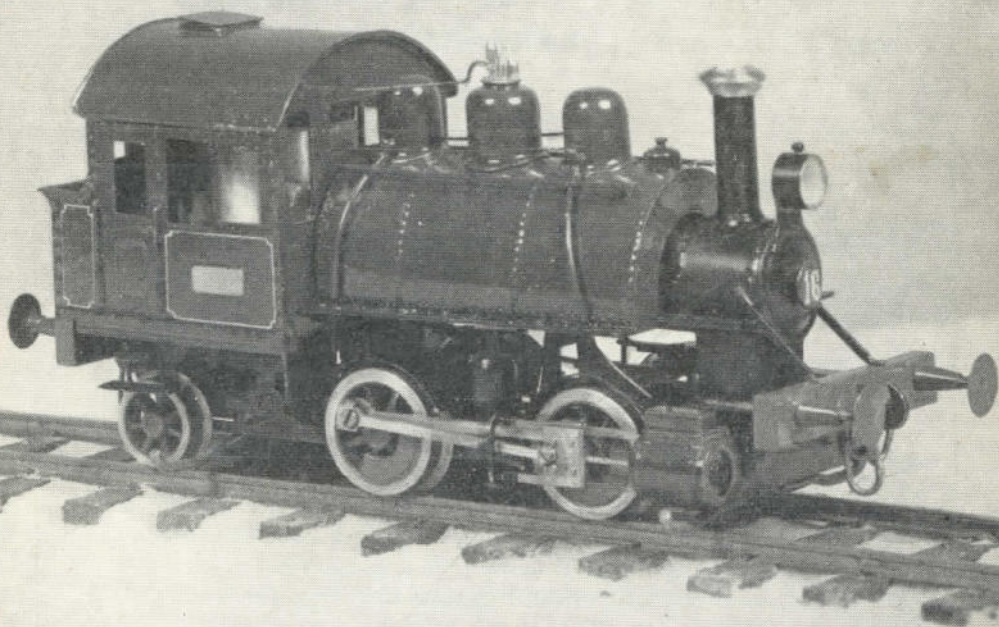

MODELBANE *Nyt*



9

— (4 år) —

5. ÄRGANG

SEPTEMBER 1956

PRIS

175

Nu da sæsonen begynder —

må De se, hvad der bl. a. er kommet i nye byggesæt fra E. G. C. Vi nævner ZE, CQM, PA og PC.

Ligeledes erindrer vi om JO=TO=flex bøjelige skinner à kr. 4,85 pr. m, sporskiftebyggede kr. 11,70 og løse skinnestrengene à kr. 1,35 pr. m.

Fleischmann's nye skinnoplansbog til kr. 8,00 (og den er helt rigtig) og vort sortiment i byggede til vogne og lokomotiver.

HOBBY-CENTRALEN

MØNTERGADE 10 — KØBENHAVN K — BYEN 5714 X

Long

personvognen

kr. 19,80

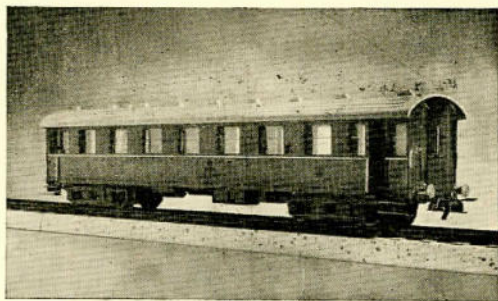

Long's personvogn fremtræder i en fint detaljeret udførelse med D.S.B.s moderne CD-vogne som forbillede.

✘ ✘ Vognen er forsynet med to Long-bogier med »Sikker« kobling samt vandtanke og akkumulatorkasser.

Leveres også med isolerede hjul for 2 skinnedrift.

LONG MODELBANE

v/ Chr. Nielsen & P. Schneider
Telf. Taga 8140 — Telf. Taga 8180

P. S. Bogierne er nu forsynet med pinollejrede hjulsæt i bedste udførelse.

KATALOG mod frankeret svarkuvert.

Kontor: Skotterupgade 5 . N.

Fabrik: Teklavej 42 . NV.

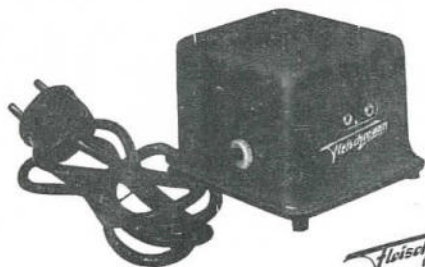

Fleischmann

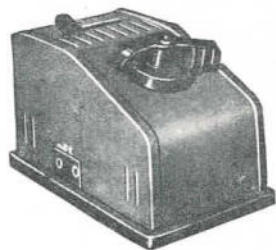

Nr. 502 Transformator

Nr. 514. Kørekontroller.

Ovenfor afbildede transformator med tilhørende kørekontroller giver den ideelle kørsel med Deres Fleischmann-tog.

Fleischmann transformatorer er nu også godkendt, D -mærket i Danmark!

Generalagentur:

NIELSEN & CURTH

Bredgade 25 A

København K.

Tlf. C. 9117 - 9118



Interesserer De Dem for rigtige jernbaner?

Ja, det gør vel de fleste rigtige modeljernbanefolk, men derfor vil vi også gøre Dem opmærksom på det engelske EUROPEAN RAILWAYS.

EUROPEAN RAILWAYS omfatter alle europæiske jernbaner med lige stor interesse, og De finder i dette lille fint udstyrede blad såvel artikler fra Skandinavien som fra f. eks. Frankrig og Italien.

Bladet udkommer med 6 numre om året (1. februar, 1. april, 1. juni o.s.v.) og koster pr. nr. kr. 1,75 (+ porto) — årsabonnement kr. 10.00.

Agentur for Danmark:

Modelbane-nyt, Kongevejen 128, Virum.

Bygger De i spor 0 eller 1?

— Har De lyst til at udbygge Deres anlæg med danske skalatro signaler og standtavler i bedste udførelse (messing), så skriv efter komplet fortegnelse over disse. Også andet tilbehør såsom perronskilte og lamper.

Liste mod 50 øre i frimærker.

✱ Luftledningsmateriel
i spor 0 og HO —

Liste mod 50 øre i frimærker

» **BP** « - t o g
Postbox 26
VIRUM

TO FOREIGN READERS!

Danish scale models in fine quality
Send for free information.

Hvis De samler på

Modelbane-nyt —

Ældre numre af Modelbane-nyt indeholder et væld af tegninger, byggebeskrivelser og andet stof, som De sikkert ville få glæde af at studere.

— og De kan endnu få samtlige numre

1. årg. 1952 (nr. 1-4) kr. 3,50
2. — 1953 (nr. 1-12) - 12,00
3. — 1954 (nr. 1-12) - 17,00
4. — 1955 (nr. 1-12) - 18,00

MODELBANE - nyt

Kongevejen 128, Virum

Postkonto 35056

NYT! Samlebind til årgang 1955 - kr. 3,85 (+ porto kr. 0,20)

Modelbane^{-nyt}

Tidsskrift for jernbaner i alle sporvidder

SKANDINAVISK MODELBANEBLAD

5. årgang

September 1956

nr. 9

Den internationale modeljernbanekongres i Bern 1956

af James Steffensen

Forbundet af europæiske modeljernbanesammenslutninger (MOROP) afholdt i dagene 3.—5. august 1956 en international mj-kongres i Bern i forbindelse med forbundets anden ordinære generalforsamling. Foruden deltagere fra samtlige lande, der er medlem af MOROP (Belgien — Danmark — Frankrig — Italien — Nederlandene — Schweiz — Vesttyskland — Østtyskland — Østrig) var der mødt observatører fra Storbritannien, Sverige og U.S.A., og endvidere var Spanien ligesom ifjor repræsenteret ved Leutloff (Vesttyskland). Gennem dr. Kurz (Østtyskland) blev der overbragt hilsener fra Tjsechoslovakiet og Ungarn. Ialt var der samlet omkring 70 mj-folk. Fra Danmark var mødt P. E. Clausen og undertegnede.

Som uofficiel optakt til kongressen var der den 2. august om eftermiddagen tilrettelagt en særforevisning af „Brüder Brast Bahn“ (BB) i Luzern, en dampdrevet modelbane i målestok 1:8, der befordrer personer i målestok 1:1. Undertegnede havde

ganske vist ikke lejlighed til at se banen, men jeg kan ikke dele den almindelige begejstring. Hvad ville mj-folk sige, hvis de blev præsenteret for et skalatro og håndværksmæssigt aldeles nydeligt udført mj-anlæg i 1:87, der var „befolket“ med personer i 1:11?

Den 3. august om formiddagen var der rundgang på en lille mj-messe, der var arrangeret i firmaet Franz Carl Weber's forretning i Bern. Der var her god lejlighed til at studere de mange nydelige genstande og opstillinger og til påny at glæde sig over den enorme kvalitetsfremgang, der har været i de senere år.

Kongressens arbejde indlededes om eftermiddagen den 3. august med sideløbende møder i MOROP's bestyrelse og i det tekniske udvalg. Om aftenen fandt kongressens egentlige åbningsmøde sted med taler af formanden for det schweiziske forbund af mj-klubber, af formanden for klubben i Bern, af generalsekretæren for de schweiziske forbundsbaner (SBB), af maskinche-

VORT FORSIDEBILLEDE

(Front cover)

viser en model i spor 0 af det tidligere SFJ-lok nr. 16, kaldet „skildpadden“. Se artiklen på side 131. (Model in 0 gauge after a BALDWIN saddletank.)

fen for Bern—Lötschberg—Simplonbanen (BLS) og endelig af præsidenten for MOROP. Aftenen forløb iøvrigt med hyggeligt samvær, hvor man opfriskede gamle venskaber og stiftede nye.

Den 4. august optoges helt af generalforsamlingen, hvor bl. a. repræsentanter for de forskellige lande aflagde rapport over det forløbne års mj-begivenheder i hjemlandet. Om aftenen var der gemytlig sammenkomst i en restaurant beliggende 250 m over Bern med smuk udsigt ned over byen. I aftenens løb blev der vist flere film, deriblandt en af ovennævnte Brüder Brast Bahn, der blev hilst med særligt bifald.

(Fortsættes side 143)



nyt fra
nær og fjært.

NORGE AFSKRIVER GRADVIS DAMPDRIFTEN

Generaldirektoratet for de norske statsbaner har udarbejdet en plan for den progressive afvikling af damplokomotiver som drivkraft. Det antages, at elektrificeringsplanen, som allerede er godkendt af Stortinget, vil blive gennemført ufortøvet, og at resten af jernbanenettet vil blive omdannet med dieseldrift for øje. Som et resultat af denne plan håber NSB at spare store beløb, som vil gøre det muligt at byde de rejsende stadig større komfort. Den nye plan vil blive forelagt Stortinget allerede i år. (C.I.C.E.).

Miniaturbahnen bind I købes. — MB nyt, Kongevejen 128, Virum.

HOLLAND —

Enestående brovægt på Rotterdam godsbanegård

På den nylig byggede godsbanegård i den nordlige del af Rotterdam, er blevet installeret en fuldautomatisk brovægt, som er enestående i Europa. Brovægten er opbygget på rangerryggen og vejer kun de vogne, som på forhånd er bestemt til at skulle vejes. Vægten har en såkaldt „hjerne“ med trykknapper, som svarer til antallet af vogne. Hvis man trykker knapperne svarende til vogn nr. 4, 12 og 43, så vil den fjerde, tolvte og treogfyrretyvende vogn automatisk blive vejet, at uden yderligere indgriben er nødvendig. I en lille bygning ved siden af fremkommer resultatet af vejningen på en papirstrimmel.

(C.I.C.E.).

VOR LÆSER —



har fornylig været i det nære udland en tur og naturligvis indkøbt et og andet til den hjemlige modelbane - bl. a., fordi det er billigere end i Danmark.

Nu ærgrer han sig blot over, at det indkøbte ikke passer til hans bane - og han kan da ikke så godt prøve at bytte det hos sin egen forhandler(!)

SKILDPADDEN

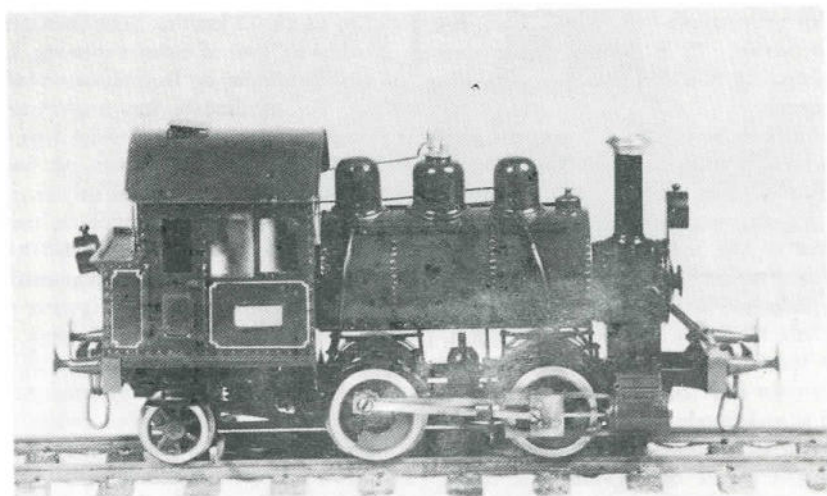

Kortfattet beskrivelse og byggevejledning af S.F.J. nr. 16 O-B-1 tenderloko i spor 0

I 1899 anskaffede SFJ, daværende Syd-fynske Jernbane, fra Baldwin i Amerika en O-B-O rangermaskine med saddeltank, iøvrigt det første amerikansk byggede lokomotiv i Danmark. Saddeltankmaskiner var dengang meget almindelige i USA som rangermaskiner, mens typen aldrig har vundet særlig udbredelse her i Europa. I Danmark kendes ialt kun 6 stk. Denne maskine var helt igennem amerikansk og adskilte sig stærkt fra øvrige danske lokomotiver, ikke alene ved saddeltanken, men også ved førerhusets særlige udformning med højt hvælvet tag og ikke mindre end 14 vinduer. Endvidere var den malet grøn med røde hjul og pufferplanker — skorsten, røggammer, lygter og ramme var

sort. Den fik på grund af saddeltanken øgenavnet „Skildpadden“.

Maskinen var udstyret med centralkobling, som SFJ dog selv fjernede og erstattede med pufferplanker af 7×15 cm fyrretræ med normale puffere og trækkrog. I driften viste maskinen sig god og efter sin størrelse usædvanlig kraftig; men grundet det langt bagudragende førerhus, havde den en kedlig tilbøjelighed til ligesom at „gå på halen“, hvorfor SFJ forsynede den med en bagløber, så den fik hjulstillingen O-B-1. Maskinen var i drift til 1932 og vejede 22 t med bagløber (tjenstfærdig).

Jeg havde længe været interesseret i denne maskine som byggeobjekt; men først i 1955 lykkedes det at skaffe foto og en brugelig model af den. Da vi i SMJK (Slagelse Model Jernbane Klub) i foråret 1956 havde lavet en større grusgrav med selv-

stændige rangerspor, stod vi overfor valget af en særlig rangermaskine hertil, og det faldt ganske naturligt på „Papegøjen“ med sit særprægede ydre (kært barn har mange navne). P. E. Jensen skulle være bygmester, og han fortæller her om selve bygningen.

Rammen er savet ud i 2,0 mm messingplade til den meget spinkle konstruktion, stangramme, som næsten alle amerikanske loko dengang var forsynet med. Til hjulakslerne er ikke anvendt særlige lejer; men for at give større slidstyrke, er der på rammens inderside pålodet en lille 1,0 mm tyk plade for hvert leje. Rammen er i enderne loddet sammen med pufferplanker. Forreste kedelunderstøtning, hvis gavle tillige er endebunde for cylindrene, samt en midterste kedelstøtte, der tillige er bæring for linealerne, er også loddet fast. Drivhjulene er standardhjul, hvorpå er loddet „slag“, og egerne er savet ud. Det viste sig — grundet det store udsving med bagenden — meget praktisk også i model at forsyne maskinen med bagløber. Løberhjulene er drejede specielt til denne maskine. Den anvendte motor har permanent magnet og løber ca. 6000 omdr./min. belastet. Den måler 30,0 mm i diameter og er 55,0 mm høj, netop lille nok til at anbringes i førerhuset. Den driver gennem et snekke-

drev på 1:12 og et tandhjulssæt med udvekslingen 1:2. Udvekslingsforholdet bliver da ialt 1:24, hvilket giver maskinen en hastighed på ca. 22 km/tim. (skalastighed).

Kedlen er lavet af massivt messing, hvorpå røgekammerdør og frontnummerplade er drejet. For at illudere som røgekammerets udvendige nitter er disse prikket i en tynd hvidblikplade, som er skruet på kedlen. Førerhusets gavle og saddeltankens endebunde er af 0,7 mm messingplade, medens førerhusets sider og saddeltankens vægge er af hvidblik, der ligesom røgekammeret er udstyret med nitter, der naturligvis er prikket inden sammenlodningen. Skorsten, dom og sandkasser er drejede af messing og skruet fast, skorstenen i røgekammeret og de tre andre i saddeltanken inden sammenlodningen. Saddeltanken er fyldt med blyhagl og skruet fast til kedlen. På dommen er anbragt fløjte og sikkerhedsventiler, og på rammen er loddet attrappfjedre og skærme over drivhjulene samt dampbremsecylindere. Gangtøjet indskrænker sig til driv- og kobbelstænger, der er af blødt stål.

Efter een gang strygning med zinkkromat-primer er modellen malet rød, grøn og sort som nævnt i indledningen, og førerhuset er stafferet med guld. I navnepladerne på førerhuset er graveret SFJ.

S. Jørgensen — P. E. Jensen.

EN BØRNEJERNBANE I BUDAPEST

Til Budapest's højeste punkter kan man — foruden ad gader og veje — komme enten pr. tandhjulsbane, bygget i tyverne, eller ad „Pionerbanen“ færdigbygget i 1950. En smalsporet bane bygget af frivillig arbejdskraft fra ungdomsorganisationerne med støtte fra fagforeningen og bystyret.

Banen befares af to motorvogne; den er ca. 15 km lang og har 7 stationer. Maksimalhastigheden er fastsat til 20 km/timen på grund af banens skarpe kurver. — Det ejendommelige ved banen er imidlertid, at personalet er børn — drenge og piger, som har udmærket sig i skolen, og som belønning får lov at gøre fjorten dages tjeneste

Togføreren skifter
slutsignaler

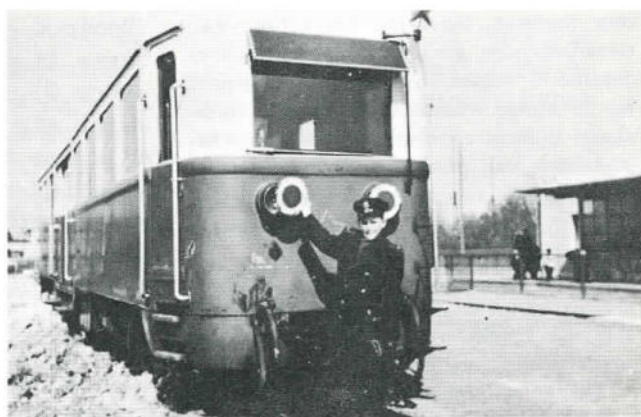

Den kvindelige
stationsforstan-
der giver afgang

Hele stations-
personalet er sam-
let.

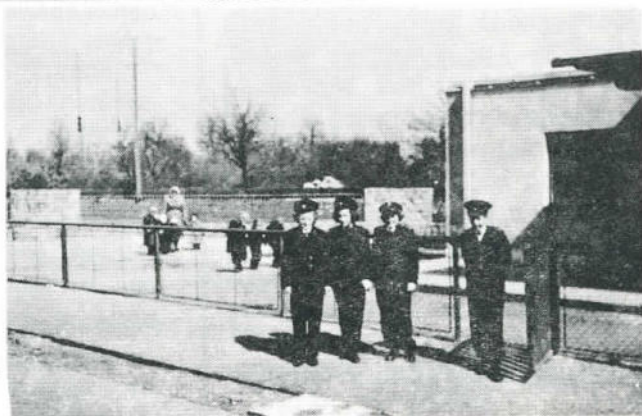

som togfører, ledvogter, kontrollør, stationsforstander, assistent o.s.v., kun motorførerne er voksne. Uniformerne er ganske lig de rigtige jernbanefolks, og alle funktioner udføres efter samme stive eksercitsreglement som på de „rigtige“ baner; for eks. står alle ungarske ledvogtere i stram retstilling med skuldret rødt flag, når et tog passerer.

En af stationerne er beregnet for børn fra det øvrige land, og bygningerne her er indrettet således, at de kan bo her under deres 14 dages tjeneste.

Tilbage er kun at nævne, at banen dels udfører en virkelig transportopgave, og dels virker både opdragende og erhvervsvejledende.

(Indsendt af hr. M. Andersen, (Maltbæk).

Derimod er det velegnet til større ting (lok, vogne, o.s.v. i spor 0), og især hvor det drejer sig om ting, man let kan komme til at rense. Vognkasser af zinkplade (der er nemt at arbejde med) kan man roligt lodde ved hjælp af loddevand, blot de renses fuldstændigt. Skyl loddestedet grundigt under vandhanen og lad det så tørre; dette skulle være nok, såfremt der ikke er for mange kroge og gemme - steder.

S. Jørgensen

Vi har modtaget:

ANGÅENDE LODNING

I august-nummeret af MB-nyt fandtes en anvisning i lodning og i denne bandlystes loddevand som ubrugeligt for modelbyggere. Dette vil undertegnede gerne protestere imod. - Loddevand er meget let at bruge; men man skal anvende det med varsomhed og sørge for at rense det fuldstændig af efter lodningen.

Der er også mange steder, det ikke bør anvendes, for eks. ved småting, og ting, som er vanskelige at rense helt. Ledninger o. lign. bør man heller ikke bruge loddevand til.

FORENKLET BETJENING AF ELEKTRISKE SPORSKIFTER

.....

Når en modelbane når en vis størrelse melder problemerne vedrørende det elektriske system sig. For det første er der spørgsmålet om den mest hensigtsmæssige opbygning og
(Fortsættes side 135)

Obs.!

Ved bestillinger af blade og hele abonnementer bedes beløbet indbetalt på postkonto 35056 samtidig med bestillingen. — De sparer både porto og tid.

Ekspeditionen af MB-nyt,
Kongevejen 128, Virum.

samtidig må de fleste vel også skele lidt til økonomien. For eksempel vil man selv på et mindre anlæg nemt komme op på et antal af en halv snes sporskifter og udgifterne til elektriske trykkontakter vejer ofte tungt på budgettet.

Fra MR bringer vi vedstående tegning, der viser et forenklet betjeningsystem. Det

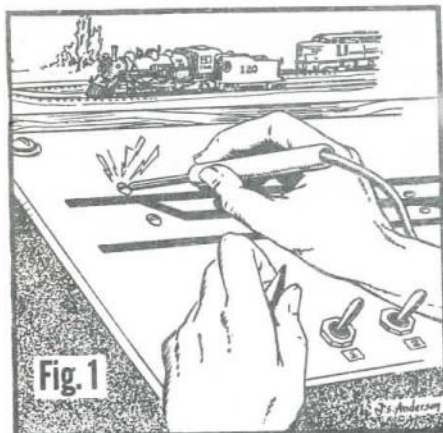

er beregnet for tospolede og momentbetjente sporskiftemagneter. På fig.1 ses kontrolbordet, hvorpå sporplanen er aftegnet. Ved markeringen af sporskifterne er anbragt to maskinskrue, som med ledninger er forbundet til hver sin ende af en sporskiftemagnet. De to endnu frie ender på hver sporskiftemagnet føres sammen og videre til + på strømkilden. Den samme montering gennemføres nu for alle sporskif-

terne og sluttelig føres en ledning fra strømkildens + pol. Denne ledning forsynes med en telefonjack eller i mangel af en sådan til nød en messingpind isoleret med tape eller anbragt i et træhåndtag. En såkaldt prøvepind kan naturligvis også anvendes, men er egentlig det samme som ovennævnte messingpind og er ret nem at fremstille.

Når nu man med prøvepinden berører en kontaktskrue sluttes strømmen til den pågældende spole og sporskiftet omlægges. Berøres den anden skrue ved det pågældende sporskifte stilles dette tilbage til udgangsstillingen.

Der er nu kun tilbage at bore et hul i kontrolbordet til (fortsættes side 138)

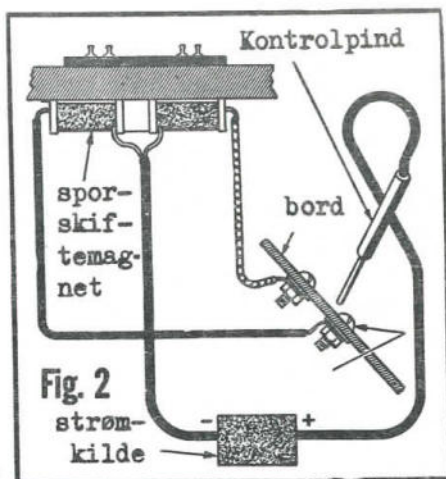



vi bygger

EN FIREAKSLET SPECIALGODSVOGN

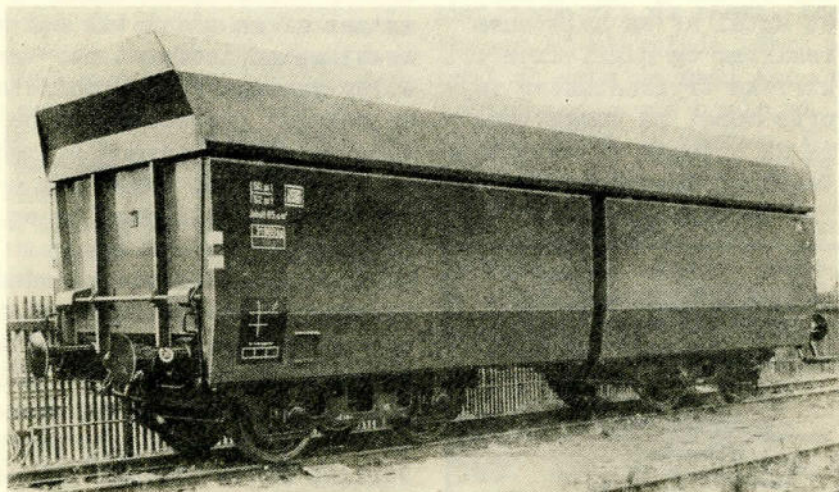

Denne måneds midtertegning viser en fireakslet specialgodsvogn til kul- og malmtransport. Originalen kører på DR (Deutsche Reichsbahn) og har litra 00t. Dens lasteevne er 50 tons og egenvægten 32 tons. Den saddelformede vognbund har en hældning på 55° , hvilket giver en nem nedrutschning af styrtegodset, hvilket kommer i stand, når sideklapperne på vognen åbnes. De kan åbnes alle på een gang, men lukningen må ske enkeltvis. Skruekoblingerne er forlængede, for at vognen kan passere gennem kurver på helt ned til 41 meter radius.

Vognen er i den ene ende forsynet med en bremsehus, som ikke ses på billedet, men derimod ses på tegningen.

Selve bygningen af modellen skulle ikke vise sig at volde større kvaler, da der i det væsentlige er store plane flader at ar-

bejde med. Lemmene må naturligvis ligesom i virkeligheden sikres, så de ikke går op under kørslen.



- Deres nabo er vel også modelbanemand?

MODELJERNBANE- OG HOBBYUDSTILLINGEN 1956

Atter i år afholdes i København en stor modeljernbaneudstilling, denne gang kombineret med en almindelig hobbyudstilling. Udstillingen er arrangeret af en række danske modeljernbanefabrikanter i samarbejde med A/S HIMU Udstillingselskab. Den officielle åbning finder sted den 28. september kl. 12, hvor Hans Kongelige Højhed, Arveprins Knud vil foretage selve åbningen efter taler af bl. a. politikommisær Svend Gredsted, der vil tale om hobbyens værdi som fritidsbeskæftigelse. Der bliver derefter rundgang på begge udstillinger, idet modeljernbanen er placeret i Teknologisk Institut og hobbyudstillingen i udstillingshallen i Nyropsgade 26.

Under udstillingen oprettes der sidstnævnte sted en hobbycentral, som besvarer spørgsmål fra publikum og sammesteds udstilles en række hobbyting fremstillet af private hobbyfolk under devisen: "Se det arbejdende hobbyværksted med dagens hobbymand".

Modeljernbaneanlæggene (i HO) omfatter bl. a. en del af strækningen København-Roskilde ved Hedehusene station og i tilslutning hertil Ford's fabrik, Esso's og Shell's tankanlæg, et bryggeri, et kalkbrud og en stor del af hovedvej 1 med kaffesurrogatfabrikken "Danmark".

Udstillingen er åben for publikum daglig fra kl. 10 - 22, åbningsdagen dog først fra kl. 14, og perioden strækker sig fra fredag den 28. september til søndag den 7. oktober inclusive.

MECCANO LTD.

har fornylig fejlet to nye ting til det allerede ret omfattende sortiment af rullende materiel, som HORNBY DUBLO-togene nu udgør. Den øverste er en god kopi af en Western Region 14-tonns godsvoan med bremsekupé. Den er ligesom den nedenfor viste fladvoan med container robust konstrueret, men iøvrigt af den kendte gode kvalitet, som kendetegner HORNBY-materiel.

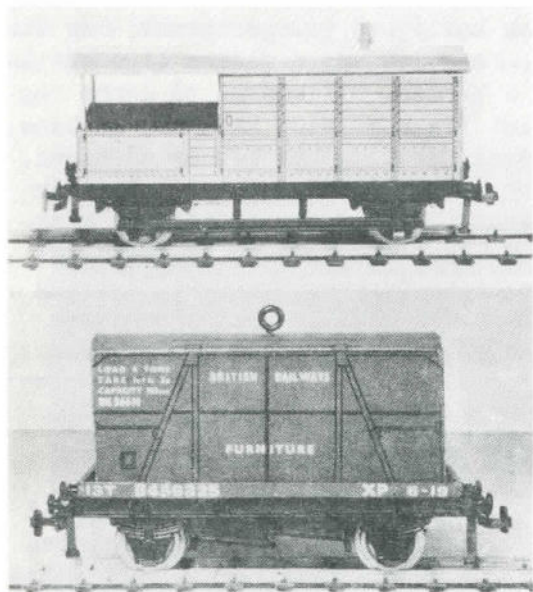

billeder

A F E N 1 2 0 - Å R I G I (Festiniog Railway)

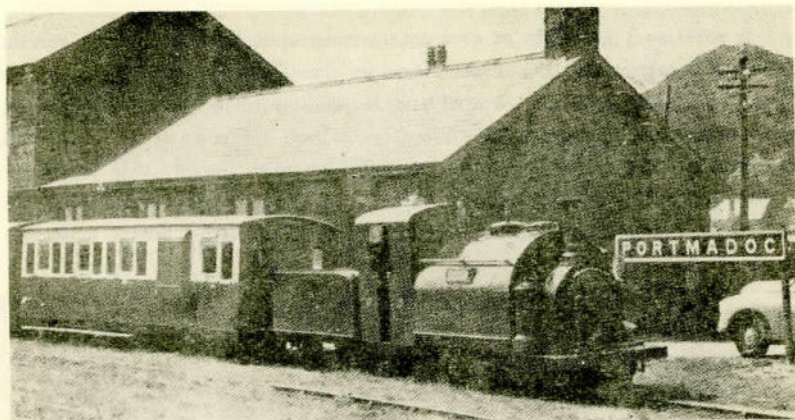

Det 93 år "unge" Festiniog Railway loko på PORTMADOC STATION

I Briternes Rige har man en kærlighed til jernbaner - og ikke mindst gamle jernbaner - som man næppe finder lige så inderlig nogen andre steder i verden. Billederne på denne og næste side viser nogle glimt fra FESTINIOG RAILWAY, en bane, som trods det, at den er smalsporet og har 120 år på bagen, fornylig har kunnet genåbne en tidligere nedlagt banestrækning, ganske vist kun på knapt 2 kilometer og med den klausul, at maksimalhastigheden ikke må overstige 16 km/timen! Såfremt man vil gennemføre visse forbedringer, vil det dog sikkert blive tilladt at køre med indtil 25 km/timen, men så er højden sikkert også nået.

BESTIL ALLEREDE NU

MODELBANE-nyt

hos Deres forhandler—

Det er fremme den 1. oktober.

SPORSKIFTEBETJENING
(fortsat fra side 135)

prøvepinden. Pas dog på, at den ikke, når den anbringes her kommer til at røre andre ledninger under bordet.

På denne side ses øverst PORTMADOC stations vandtårn og et morsomt tre-vejsspor-skifte.

Nederst ser vi de sidste febrilste forbedringer til den nye banestræknings åbning d.v.s. den gamle hovedstræknings istandsættelse.

Såfremt publikum ikke svigter banen (hvad der faktisk heldigvis ikke er nogen tilsyneladende fare for)

har man planer om at genåbne endnu mere af den gamle banelinie. På en særlig god week-end transporteredes ikke mindre end 500 passagerer. - Det er derfor også planlagt at få endnu to maskiner gjort klar til tjeneste igen i nærme-

ste fremtid og det er jo kun glædeligt, hvis det vil lykkes og alle jernbaneentusiaster ønsker held og lykke.

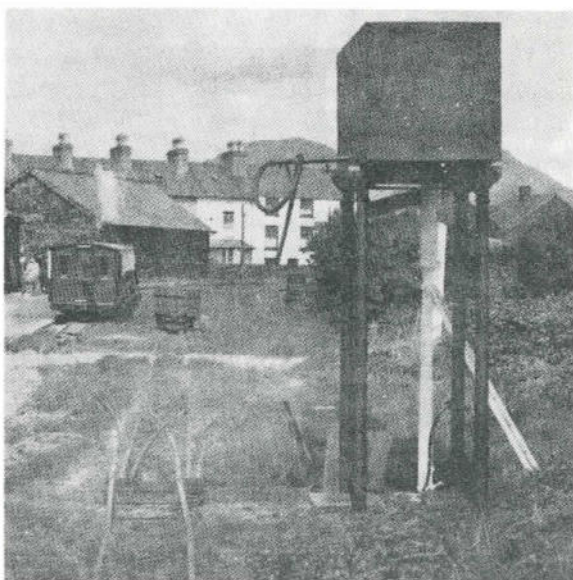

L I T T E R A T U R - N Y T

.....

LOKOMOTIVEN IN ALLER WELT er den rammende titel på en ny bog fra det svejtsiske forlag HALLWAG. På 96 sider og med 130 udmærkede fotografier behandles dette omfattende emne og giver et repræsentativt og udmærket tværsnit af loko-bygning i mange lande. Der omtales alle lok-typer - også gasturbinelok, hvilket viser, at bogen er ført up-to-date. Teksten er sagligt og klart formuleret og bogens hele udstyr

er tip-top (fineste kunsttryk papir). Når alt tages i betragtning er prisen, kr.8,25 heller ikke uoverkommelig.

Prøvenumre af det i sidste nr. omtalte tidsskrift "Rail et Traction" (dobbelnumre) kan nu leveres mod kr.3,25 i fri-mærker.

Har De noget De vil sælge?

Så benyt vore rubrikannoncer
Det er jo netop de mennesker,
som De ønsker at få i tale, der
læser dette blad.

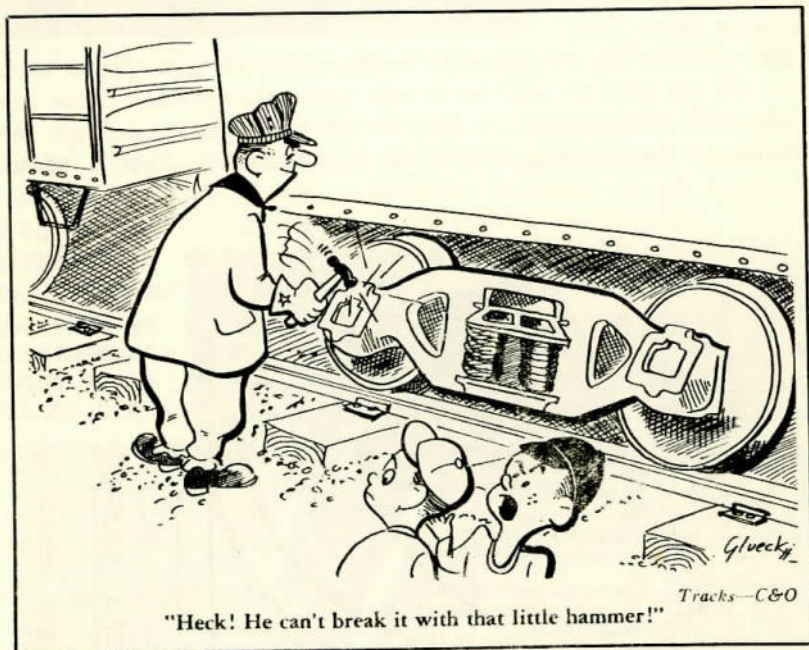

Puh, - han kan da ikke smadre den med den lille hammer!

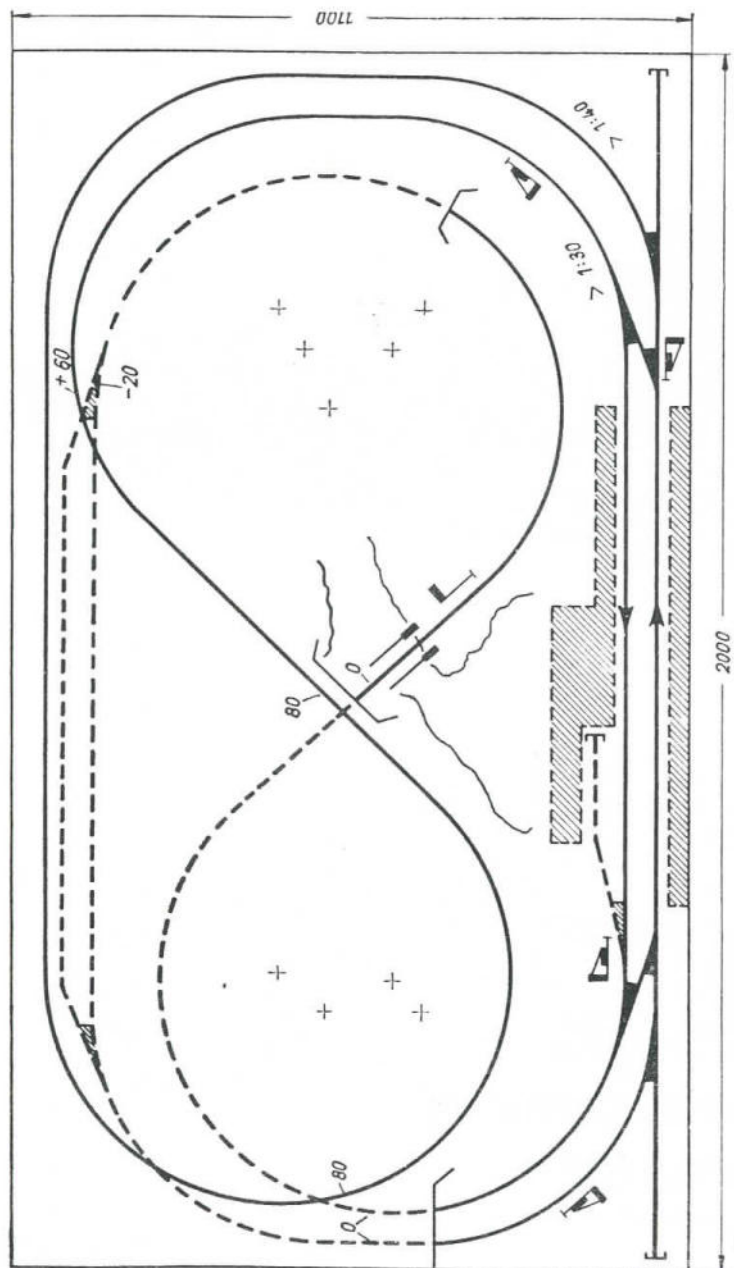

MÅNEDENS SPORPLAN

Denne måneds sporplan er hentet fra det tyske modelblad "Der Modelleisenbahner" og viser et anlæg, som kan opbygges på en begrænset plads. Kurveradiene svarer til gængekurver på industribaner (380 mm). Den stiplede strækning går i tunnel, dog er der åbent ind under anlæggets ene side, så man herfra kan nå toget.

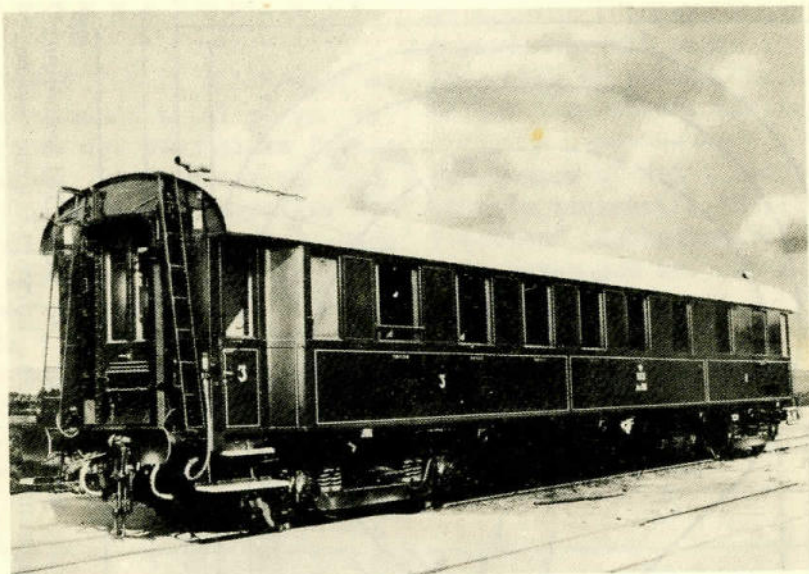

Til ovenstående billede, se teksten næste side

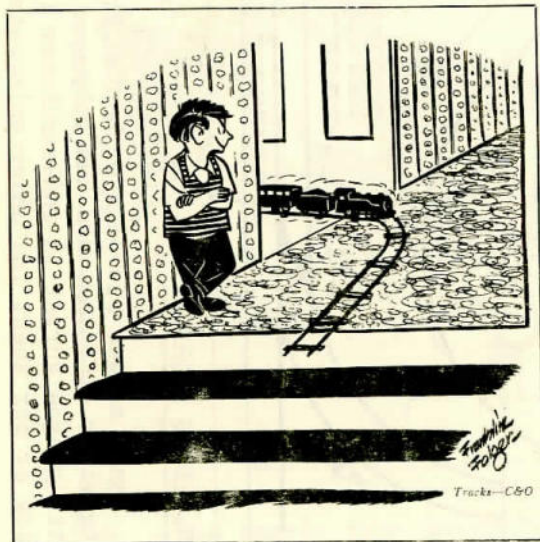

STOR INTERESSE

har vore læsere vist vor lille notits i forrige nummer vedrørende forsidebillederne. Vi har modtaget mange billeder, men selvom der er mange gode imellem, så skal det siges, at der kræves noget særlig ved et billede for at det er velegnet til forside.

Imidlertid er der blandt de indsendte billeder flere, som muligvis kan have interesse i andre henseender, og når alt materialet er gennemgået, vil der tilgå de enkelte indsendere nærmere besked. Ikke anvendelige billeder vil blive returneret.

red.

En beklagelig fejltagelse!

Samtidig med at vi her bringer det love-de billede i forbindelse med midtertegningen i juli-nummeret, må vi bede læserne undskylde en fejl. Det er på tegningen angivet, at den afbildede vogn både findes som litra Au og som Av. Imidlertid er det kun Av-vogne, der ser ud som angivet på tegningen.

Scenery's

birk- og løvtræer
til HO koster kun
kr. 1,25 pr. stk.

DEN INTERNATIONALE MODELJERBANEKONGRES I BERN 1956

(fortsat fra side 130)

Om aftenen den 5. august afholdtes kongressens sidste arbejds møde, men dermed var programmet dog ingenlunde udtømt. Efter den fælles middagsspisning havde det schweiziske forbund af mj-klubber inviteret alle kongresdeltagerne med familier til at deltage i en tur på den smukt slyngede Aareflod. Selskabet blev samlet i to åbne, fladbundede både, hver med en styrmand for og en agter, og i løbet af et par timer blev bådene af strømmen ført ca. 12 km ned ad floden. Det var en dejlig og særpræget tur, hvor man foruden det afvek-

slende landskab kunne nyde synet af de mange smukke broer, deriblandt SBB's meget imponerende fire-sporede bro i jernbeton med en samlet længde på 1100 m (inklusive tilslutningviadukterne) og med et buefag med 150 m's støttevidde over floden.

Hele dagen den 6. august var helliget en udflugt med særtog på Lötschbergbanen i en af banens nye elektriske dobbeltmotorvogne på 1200 HK. Første etape gik over SBB's spor til Thun, hvor man besøgte BLS's værksteder, der trods vanskelige pladsforhold og begrænset maskinel udrustning ikke gik af vejen for selv de største reparations- og ombygningsarbejder på banens elektriske lokomotiver, motorvogne og øvrige rullende materiel. Fra Thun gik turen videre ad den egentlige Lötschbergbane med 27 ‰ maksimalstigning og med talrige broer og tunneller op til Kandersteg og videre gennem den 14.612 m lange Lötschberg tunnel (som er det eneste stykke dobbeltspor på BLS) til Ausserberg på sydrampen. Efter en frokostpause her, hvor man kunne nyde den storslåede udsigt ned over Rhône dalen, gik turen tilbage til Thun og derfra videre til Interlaken. Her var der lejlighed til at bese det lidt for stærkt opreklamerede modelbaneanlæg i spor 0 „Heimwehfluh“, der er bygget som turistattraktion i forbindelse med et udsigtstårn og en restaurant på en skovklædt bakketop tæt ved byen. Hjemturen til Bern foregik over Thun og Belp.

Normaliseringsarbejdet, der jo nok er den vigtigste gren af MOROP's virksomhed, begynder nu at tage form, idet de seks normblade, der på kongressen i Wien forelå som endelige udkast med indsigelsesfrist 30. november 1955 (se „MB-nyt“ september 1955, side 180), blev godkendt til udsendelse, efter at de havde gennemgået en afsluttende afpudsning i det tekniske ud-

valg. Det drejer sig om følgende blade, der vil blive bragt i dansk oversættelse her i bladet i den kommende tid:

NEM 124: Tvangsskinner og vingeskinner for sporskifter.

NEM 310: Hjulsæt og spor.

NEM 311: Hjulflangeprofiler.

NEM 312: Hjul.

NEM 313: Hjulsæt for udvendige aksellejer.

NEM 350: Koblinger (klasseinddeling).

Endvidere godkendtes nogle mindre betydende ændringer, der ved nytrykning skal foretages i følgende blade, som tidligere er blevet udsendt (også i dansk udgave):

NEM 011: Målestokdiagram.

NEM 012: Målestoksforhold og benævnelser.

NEM 121: Skinneprofiler.

Endelige udkast blev godkendt for følgende blade, der dog ikke kan udsendes før om et år, da den formelle indsigelsesfrist først udløber den 30. november 1956:

NEM 013: Smalsporede baner.

NEM 101: Konstruktionsprofiler.

NEM 102: Fritrumsprofiler.

NEM 122: Skinnefodslasker.

NEM 123: Spordimensioner.

NEM 314: Hjulsæt for pinollejer.

Udkastene til bladene NEM 101 og 102 er — i modsætning til de øvrige udkast — ikke vedtaget enstemmigt i det tekniske udvalg, idet Danmark og Frankrig stemte imod. Undertegnede har efter kongressen fremsendt et ændringsforslag på nyt grundlag og håber, at indsigelsen vil bære frugt.

Følgende blade foreligger i foreløbige udkast, der endnu ikke er færdigbehandlet i det tekniske udvalg:

NEM 125: Dobbelte hjertestykker for sporkrydsninger.

NEM 351: Befæstelse af koblinger.

NEM 602: Strømart, spændinger og strømstyrker.

NEM 611: Køreretning og polaritet.

Nærmere oplysninger om alle de foran omtalte blade kan fås ved henvendelse til undertegnede, der repræsenterer Danmark i MOROP's tekniske udvalg.

I tilknytning til generalforsamlingen causerede Leutloff (Vesttyskland) over emnet „Modeljernbanefolks psykologi“. Taleren inddelte mj-folk i fire hovedgrupper: 1) dem, der søger barndommens ønskedrømme opfyldt, 2) byggeentusiastene, 3) opfinderne og 4) samlerne. Taleren omtalte endvidere baggrunden for klubkriser og slog til lyd for, at der til ledelse af mj-klubber udsøges folk, som ikke stiger efter personlig indflydelse, men som er idealistisk indstillede og tolerante over for klubkammeraterne.

Det er vel overflødigt at tilføje, at hele arrangementet klappede fint, og at der over hele linien var stor glæde over kongressens vellykkede forløb. Deltagelse i MOROP-kongresserne står åben for alle mj-folk, og det må håbes, at Danmark vil møde mere talstærkt op på den næste kongres, der finder sted i dagene 9.—11. august 1957 i Paris.

James Steffensen

Ehlersvej 8, Hellerup.

(HE 852).

RUBRIKANNONCER

Amerikansk Penn-Line mikado lok HO sælges. Færdigbygget, umalet, ca. 150 kr. Bjørn Omholt, Skodsborg Badesanatorium, Skodsborg.

Privat sælges: EMCO UNIMAT hobbydrejebænk, Long Mo-vogn m. detaljer, 2 stk. udenlandsk og 4 stk. permomotorer, alt for jævnstrøm 2-skinndrift og ubrugte. Billet mrk. 9561 til MB-nyts redaktion



RAILROAD MODEL CRAFTSMAN

er **BLADET** *NE* **TOP** for **DEM!**



RAILROAD MODEL CRAFTSMAN

- Amerika's førende modelbaneblad -

Se bladet hos Deres blad- eller hobbyhandler

Werner Swart & Sohn Plauen (Vogtland)

Af vor fabrikation i spor HO:

Gittermast buelamper

i forskellige udførelser og størrelser

Telefonbøxe

Elektroperronvogne

i plastik

Glødelamper

Samt diverse løsdele



AGENTUR FOR DANMARK:

Skandinavisk Hobbyindustri og Import
Guldsmedegade 40, Aarhus

LOCO-REVUE

*Det franske
modelbaneblad*



Mange interessante artikler
også for skandinaviske læsere
og både om rigtige baner
og modelbaner.



*Pris kr. 2,50 pt. nr. - årsabonnement
kr. 29,00.*



AGENTUR:

MODELBANE-nyt, VIRUM
POSTKT. 35056.

Modelrailroading

— Den amerikanske kæmpesucces på 384 sider
kr. 4.75 (+ porto 20 øre)

Fleischmann's

nye store lærebog i opbygning af Fleischmann's
2-skinneanlæg. Stort format med mange farveillustra-
tioner — **kr. 8.00** (+ porto 60 øre)

○

Kan De læse Engelsk?

— Så har vi et stort udvalg i engelsk og amerikansk hobby-
litteratur.

Bøger:

How to build and operate
a model railroad (amr.) Over 100
skitser, 16 fotos, 1925 kr. 3.50
The Model Railway
Encyclopædia (E. F. Carter).
461 tegninger, 128 fotos,
20 tegninger af moderne
lokomotiver, 496s (engl.) kr. 30.00
Varney's katalog i HO ... - 1.00

Tidsskrifter:

Model Railway News kr. 2.25
The Railway Modeller - 2.25
European Railways - 1.75
Meccano Magazine - 1.00
Model Engineer - 1.40
Model Aircraft - 2.25
Ships & Ship Models - 2.75

○

RAILROAD MODEL CRAFTSMAN & MODEL RAILROADER

pr. stk. kr. 5.00
(ældre numre kr. 2.00 pr. stk.)

○

— Og Tysk?

Eisenbahn kr. 3.25 Miniaturbahnen kr. 3.75
Der Modelleisenbahner - 1.75 Die Bundesbahn - 3.25

Ved forudbetaling
husk porto!

BENT PALSDORF

Speciale i hobbylitteratur

Holmens Kanal 32
BYen 5703

Åben: Kl. 10—17
fredag 10—20

København K.
Postkonto 53761

KLUBMEDDELELSER.**Dansk Model Jernbane Klub**

Anlæg i spor O.

Klublokale: Nørrebro Station.

Formand: Poul E. Clausen, næstformand: James Steffensen, kasserer: Th. Kronholt, sekretær: E. Albrechtsen (adr.: Amundsensvej 18, Lyngby, tlf. LY. 5462).

Modeljernbaneklubben »HO«

Nordkærvej 1 — Hvidovre, Valby.

Tlf. 30 06 31 & RYvang 5942 y.

Odense Model Jernbane Klub

Anlæg i spor O.

Klublokale og anlæg: DSB's rutebilgarager, Kildemosevej. Byggeaften hver tirsdag kl. 19³⁰. Enkelte nye medlemmer kan optages.

RUBRIKANNONCER

pris pr. ord: 20 øre (minimum 2 kr.). Annoncen må være indleveret senest d. 10. i måneden forud, for at kunne komme med i næste nr.

12 fotos af danske lokomotiver i postkortformat og forsynet med tekniske data på dansk, engelsk og fransk. Sendes portofrit mod forud indbetaling af kr. 2,50 til: B. Merkel Palsdorf, Kongevejen 128, Virum.

Har De enkelte numre i 1. årgang af *Miniaturbahnen*, så giver vi Dem en høj pris herfor.

Red. af MB-nyt.

HO-klub startes i september.

ØBro 2886 y og Hilda 32.

Har De noget De vil sælge?

Så benyt vore rubrikannoncer
Det er jo netop de mennesker,
som De ønsker at få i tale, der
læser dette blad.

Scenery-landsskabssortiment

sætter prikken over i'et på
enhver modelbane!

En gros:

Eltborg, Mølleallé 16, Valby.
Palsdorf, Holmens Kanal 32, K.

MEMLEM AF
FORENINGEN AF DANSKE
UGEBLADE, FAGBLADE OG TIDSSKRIFTER



INDLEVERINGSFRIST for alle annoncer og manuskripter: senest den 10. i måneden.

P. E. LARSENS BOUTRYKKERI - (OLE LARSEN) KØBENHAVN K

**Tidsskrift for jernbaner i alle sporvidder**

Udgiver og ansvarshavende redaktør: B. Palsdorf.

REDAKTION: Breumvej 28, Herlev.

EKSPEDITION: Modelbane-nyt,

Kongevejen 128, Virum.

Medarbejdere ved dette nr.:

Ole Brandstrup Jensen, Svend Jørgensen m. fl.
Telefonisk henvendelse:
Kun mandag, onsdag og fredag kl. 15—17 på
BYen 5703.

Eftertryk kun tilladt med tydelig kildeangivelse.
Bladet udkommer med 12 numre om året.
Arsabonnement 21 kr., udland 23 kr. Abonnement
kan også tegnes direkte fra Kongevejen 128, Virum.
Benyt postkonto 35056 ved indbetalingen.

Bladet forhandles af blad- og jernbanekiosker samt:
KØBENHAVN:

Bauch, Aboulevarden 40, N.

Valby Hobbyforretning, Mølleallé 16, Valby.

Hobby-Centralen, Møntergade 10, K.

Hobby-Hjernet, Fredensgade 11, N.

Hobby-Kælderens, Nansensgade 74, K.

Kiosken, Østerport Station, Ø.

Model & Hobby, Løvstræde 2, K.

Bent Palsdorf, Holmens Kanal 32, K.

Hovedbanegårdens Bladkiosk.

Buskiosken, Sundbyvester Plads, S.

Kiosken, Classensgade 18, Ø.

Kiosken, Nygade Teatret, Nygade, K.

Palladium Kiosken, Vesterbrogade 1, V.

Ordrup Trævare & Legetøj, Ordrupv. 109, Charl.

LYNGBY:

Irgens Legetøj, Jernbanevej 1.

ARHUS:

Århus Hobbyforretning, Frederiksgade 17.

Berg Radio & Hobby, Guldsmedegade 40.

ESBJERG:

Vestjydsk Hobby Teknik, Strandbygade 14.

NYKØBING F.:

Østerbros Boghandel, Østerbro.

ODENSE:

Odense Hobbyforretning, Vestergade 89.

RØNNE:

Fa. Simon Madsen (legetøjs afd.).

SKIVE:

»Hobby«, Tinggade 22.

VEJLE:

»Teddy«, Legetøj, Nørretorv.

ENGLAND:

Robert Spark (»European Railways«),

15, St. Stephen's House, Westminster,

London, S.W. 1.

FINLAND:

U-B Hagelin, Auroragatan 11 B 24, Helsingfors.

FRANKRIG:

Editions Loco-Revue, Le Sablen, Auray Morbihan.

ITALIEN:

»Ho-Rivarosia«, Como.

NORGE:

Narvesens Kioskkompani, Postbox 125, Oslo.

SVERIGE:

Model-Craft, Skolgatan 5, Malmö.

Wettergren & Kerbers Bokhandel AB,

Västra Hamngatan 22, Göteborg C.

ANNONCER: Vi hjælper Dem gerne med opsettningen af Deres annonce i MB-nyt og giver Dem tilbud uden forbindelse (tlf. BY 5703, alle hverdage undt. tirsdag). Rubrikannoncer betales ved bestillingen og koster 20 øre pr. ord (minimumstak 2 kr.).

HO *Rivarossi*

— det interessante italienske modelbaneblad — bringer i letfattede artikler med gode illustrationer mange morsomme idéer for modelbyggeren. Bladet — som udgives af »RIVAROSSI«, der fabrikkerer elektriske tog i HO — udkommer med 6 numre om året og er trykt på italiensk.

Pris pr. nr. kr. 1.90 — årsabonnement kr. 12.00
Ældre numre (1954/ 1. — 2. — 3. — 4. — 5.)
pr. stk. kr. 1.75

Distribution:

Modelbane-nyt, Virum.



*ønsker alle Danmarks
modeljernbanebyggere en
god sæson 1956—1957!*

Jo-To flex, det ideelle skinnbygningsmateriale til modelbane i skala HO.

Jo-To flex skinneprofil, det elegante.

Jo-To flex skinnemateriale, det over hele landet foretrukne.

Jo-To flex løsele for sporskifte, let at bearbejde.

Jo-To flex relæ for sporskifte.

Jo-To flex midterleder for 3 skinnedrift.

Jo-To flex skinnesamler.

— Kort sagt: Husk det skal være
Jo-To flex

Spørg efter det hos Deres forhandler!



en gros: **John Svend Petersen,**
Grønnevej 270, Virum.

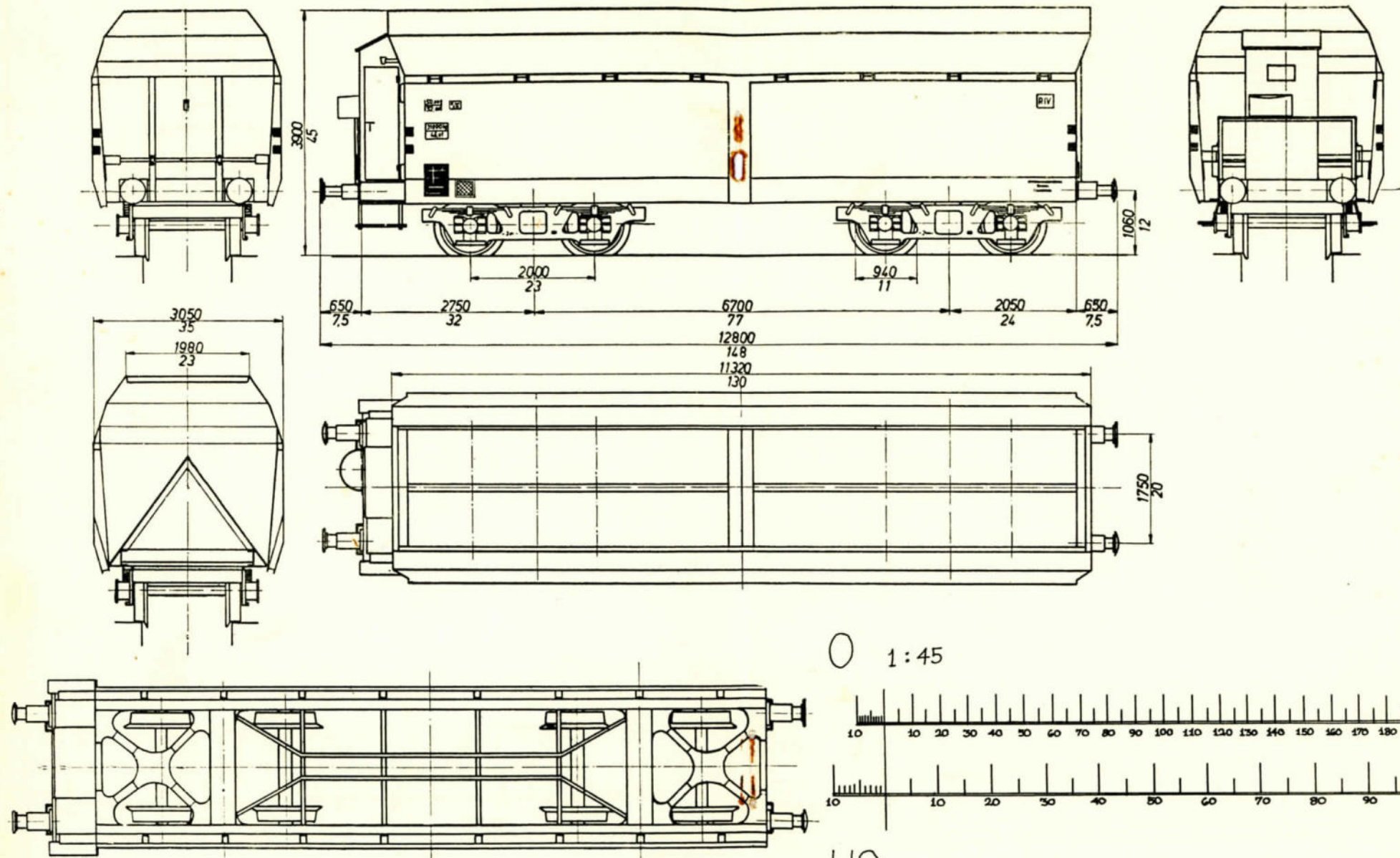

O 1:45

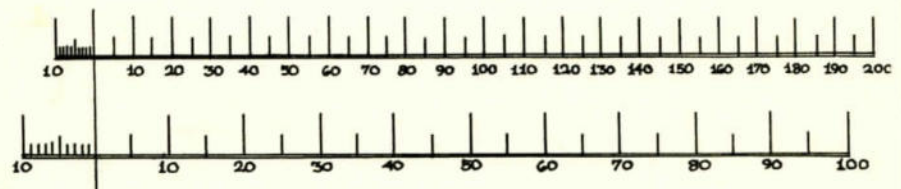

HO 1:87

D R	Fireakslet specialgodsvogn for kul- og malmtransport DR litra 00t - lasteevne 50 tons - egenvægt 32 tons	M O D E L B A N E - n y t September 1956	Fra "Der Modelleisenbahner" nr. 12 -1955	SKALA HO MÅL 1:1
-----	---	---	--	---------------------