

Modelbane *-nyt*

Nr. 1

September 1952

1. årgang

Modeljernbanen

er gået ind, i hvert fald for en tid, og det betyder et savn for mange modelbyggere, som nu er henvist til at klare sig med råd fra hobbyforretningerne, samt de udenlandske tidsskrifter og bøger, der findes om emnet, men helt erstatte et dansk mj-blad kan de ikke. Vi forsøger derfor i al beskedenhed at udsende et duplikeret blad hver måned, bl.a. med en byggetegning hver gang, industri-nyt fra ud- og indland o.s.v. Det kan ikke erstatte Modeljernbanen, men muligvis hjælpe modelbyggere over en del af de vanskeligheder, som de møder på deres vej.

- 0 -

B.P.

INDUSTRI-nyt

LONG har nu bragt den motorvogn (DSB litra Mo) på markedet, som har været ventet det sidste år. Endnu er kun den støbte overdel samt motor og bundstykke til at få. Overdelen, som forøvrigt er forsynet med mange detaljer, er nydeligt lavet, dog skæmmes arbejdet en smule ved at LONG har anbragt deres navn meget i øjnefaldende på den ene vognende. Man skulle mene, at det nemt kunne være anbragt lidt mere diskret.

Og så håber vi iøvrigt, at resten af delene (de lovede bogier samt kraftoverførslen) kommer i nærmeste fremtid.

MÄRKLIN og TRIK viste i foråret flere udmærkede nyheder på Nürnberg-messen og disse skulle så småt begynde at komme i handelen ca. 15. sept. til 1. okt. I hvor stort omfang dette sker er endnu et ubesvaret spørgsmål, der afhænger af, hvor meget valuta, der frigives til indkøb af "Dukker og andre legetøj" i Vesttyskland.

NYT fra NÆR og FJERN.

U.S.A. har et frimærke til minde om en lokomotivfører. Det er til gengæld den berømtteste lokomotivfører i U.S.A.s historie, den u dødelige CASEY JONES.

Casey var altid lige på sekundet; han var aldrig forsinket. Men en dag, efter at han havde gennemført sin egen tur, måtte han overtage en syg kollegas job og føre et tog igennem, et tog, som var 1/2 time forsinket.

Casey Jones kørte, så han fik indhentet forsinkelsen, men pludselig var der ved et uheld rangeret en godsvogn ud på linien lige foran toget, der kom kørende i fuld fart. Casey bremsede, gav fyrbøderen ordre til at springe af, frelste alle passagererne, men blev selv dræbt.

Det skete i nærheden af New Orleans for 50 år siden, og nu minder et 3-cents frimærke derom.

Danske privatbaner:

ODSHERREDBANEN.

Odsherredsbanen (OHJ) mellem Holbæk og Nykøbing S. blev åbnet for drift den 18. maj 1899. Den er anlagt som en normalsporet, letbygget bane med største stigning 1:80. Ved banens 25 års jubilæum var lokomotivernes antal steget fra fire til otte og vognenes antal fra 25 til 100. I jubilæumsåret fik banen sin første motorvogn, året efter den anden og i 1930 den tredje. Overgangen til motordrift betød en væsentlig besparelse i driftudgifterne. I 1932 fik banen et 375/415 hk diesellokomotiv, begge motorvogne leveret af Frichs. Banens sidste ny erhvervelse er et skinnebustog, som er leveret i 1948. Desuden er der chancer for at banen yderligere får et skinnebustog, samt et 750 hk diesellokomotiv. Hvis disse ønsker går i opfyldelse, hvad de sikkert gør, vil banen være vel rustet til at tage fat på de kommende års transportopgaver.

O. Jaeger.

- - 0 - -

KENDER DE DSB's nye rangerlok?

Det første, man lægger mærke til, er lokots farve. Det har den fra tyske lok kendte grønne farve og liver op blandt det øvrige materiel.

Det er en solid maskine bygget af "Ardolt" i Osnabrück. Den tjenstfærdige vægt er 28 t. Den drives af en 5-cylindret dieselmotor, og den trækker med lethed 50 lassedede aksler med en hastighed af 60 km/t.

I øjeblikket bliver lokot prøvet til kortere strækningskørsel. På nuværende tidspunkt vides det ikke, om forsøget er faldet heldigt ud.

O. Brandstrup

Byggebeskrivelse
til
DSB-grusvogn Tdr 8433-8497

De første 14 vogne, der findes ialt 64, blev bygget i Breslau i 1884. Resten er bygget af Scandia i årene 1909-24. Vognene benyttes mest til transport af grus og ballast. Selve bygningen kan foregå som følger:

Bunden laves af 2-3 mm træ, blot ikke så tynd, at det af den grund går ud over vognens stabilitet. Siderne skæres til efter tegningen af 1 mm krydsfiner, hvorefter selve kassen samles.

Da vognen har noget spinkle aksellejer, har vi til bygningen brugt lejer af "Füerst"s fabrikat. Disse sættes på ved at presse dem op i en rille i vognbunden. På grund af deres ringe tykkelse, limer vi begge sider to lister mod en indbyrdes afstand af 1 mm fast på den, således at de yderste lister er 2 mm fra vognkanten. Lejerne presses de op i rillerne mellem listerne. Husk at sætte hjulene på plads, før begge lejer til samme hjulsæt sættes på plads.

Pufferplanken laves af træ eller metal, ganske efter byggerens eget skøn og efter den kobling, vognen skal forsynes med.

Da vognen på grund af sin spinkle bygning får en ringe vægt, banker vi en blyplade til, således at den kan presses ned i mellemrummet mellem de to inderste lister.

Bremsehuset skæres ud af svært cellulid efter tegningen. Det fastgøres til vognkassen ved hjælp af 1x1 mm lister. Selvfølgelig skæres vinduerne i tårnet ud.

Antallet af detaljer, vognen skal udstyres med, kommer ligeledes an på eget skøn. På tegningen er angivet nogle lodrette "lister", som i virkeligheden er hængsler, hvorved siderne klappes ned:

Iøvrigt kan vi råde Dem til at aflægge den nærmeste station, hvor der er godstrafik, et

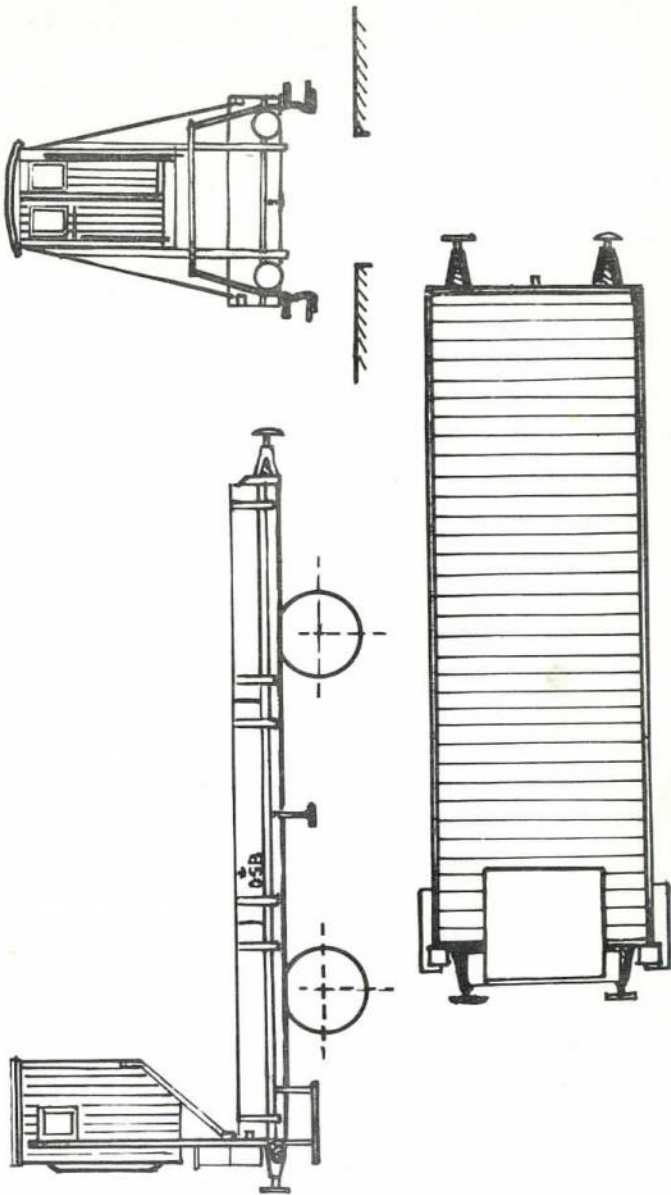

DSB's ÅBNE LAVSIDEDE GODSVOGN (BALLESTVOGN).

TDR 8433 - 8497.

FORBENNYT D
23/6-52

TEGNET AF

O. Brandstrup Jensen.

SKRILT
HO

TEGN. NO.
900.

Scala

EFTERTRYK FORBYDES.

et besøg. Her vil De sikkert finde en Tdr-vogn, hvorpå De kan se påskrift og mindre detaljer, som vi ikke har kunnet angive på tegningen.

København d.29-7-52.
O.Brandstrup & O.Jaeger.

LITTERATUR-nyt

Frå Zeitschriftenvorlag "Floyer & Co." i Wien har vi fået to små hefter i en serie, der kaldes "Schienenverkehr". Hefte 1 hedder "Signale und Kennzeichen der ÖBB" og giver en udmærket oversigt over disse ting, samt bl.a. skitser med hovedmål på de vigtigste lok-typer. Pris kr.2,75. Hefte 2, "Verzeichnis der Dampflokomotiven der DR 1925-1950" er en nøjagtig gennemgang og indgående beskrivelse af DR's lok-park, litring, tekniske data m.m. Pris kr.4,65.

"Du und deine Modellbahn" hedder en lille bog fra "Böttcher" i Berlin i hans nye serie "Modellbahn Praktiker Bücherei" (Hefte 1). En ganske udmærket lille vejledning for modelbyggeren. Pris kr. 2,25.

Til en begyndelse vil vi nævne de mest gangse udeulandske mj-tidsskrifter.

MINIATURBAHNEN (tysk) 16 nr. pr. år kr.3,70 pr. nr. Årsab. kr.56,00. 1/2 års ab. kr. 30,00. Dette blad kan anbefales såvel til den, der kører med industrifremstillet material, som til selvbyggeren.

MODELLEISENBAHNBAU (tysk) udkommer ca. hver 6. uge. Enkeltnumre kr.3,25. Dobbelt-numre kr. 6,00. I modsætning til ovenstående tidsskrift er dette så udpræget beregnet for selvbyggeren. Det indeholder en mængde gode tegninger og letfattelige byggebeskrivelser til så at sige alle gangse skalaer.

MODEL RAILWAY NEWS (engelsk) 12 numre pr. år. Pris kr.1,40 pr nr..Årsabonnement kr. 16,80. Det er faktisk netop det helt rigtige tidsskrift for de af vore læsere, der især

interesserer sig for engelske jernbaner og modeljernbaner. Specielt kan de artikler, som bladet ofte bringer om "Narrow Gauge", anbefales. Dette emne bliver ikke nævneværdigt behandlet i den danske mj-litteratur.

MODEL RAILROAD CRAFTSMAN (amrk.) 12 nr. pr. år
Kr. 4,00 pr. nr. årsabonnement kr. 36,00.
Model Railroad Craftsman har tidligere været et almindeligt hobbyblad, men er nu gået over til at være 100 o/o mj-blad. Tilmed har man forøget sideantallet, hvad der dog ikke forringer bladet.

MODEL RAILROADER (amrk.) 12 nr. pr. år.
kr. 4,00 pr. nr. Årsabonnement kr. 36,00. Model Railroader er det mest udbredte amerikanske mj-blad. Det behandler både store og små sporvidder bl. a. gennem detaljerede byggebeskrivelser.

KAN DE DEFINERE EN "JERNBANE"?

Det følgende er afsagt i den tyske Rigsret, og kan findes i bind I i samlingen af kendelser. Definitionen lyder som følger:

"En jernbane er et foretagende, bestemt til gentagen transport af personer, gods og lignende på et metallisk underlag, som ved sin konsistens konstruktion og glathed er beregnet til transport af tunge masser, henholdsvis opnåelsen af en forholdsvis betydelig transportbevægelsesfart, og som ved denne egenskab i forbindelse med de til opnåelsen af transportbevægelsen benyttede naturkræfter (damp, elektricitet, dyrisk og menneskelig muskelvirksomhed, ved stejle baner til lige transportbeholdernes og deres indholds tyngde), er i stand til, under foretagendets drift, at yde en forholdsvis stor, alt efter omstændighederne kun i begrænset omfang nyttig, eller endog menneskelig tilintetgørende og den menneskelige sundhed ødelæggende virkning". (!)

KLUBMEDDELELSER.

I denne rubrik optager vi gerne meddelelser fra danske mj-klubber, dog af hensyn til pladsen højst 60 ord. Meddelelserne må være redaktionen i hænde senest d. 15.

DMJK.

Formand Civiling. Poul E.Clausen, Gl.Strand
38,1, K.

Sekretær Fenrik O.Meyer, Glaciset 27,Kg.Ly.

Klublokale: Nørrebro station

Fast mødeaften: 1.mandag i hver måned.

PRC.

Kørsel på banen afholdes d. 13.september kl. 1500-1700. Meddelelse om evt. aflysning i tilfælde af regnvejr fås samme dag kl. 1330-1400 på LY 1136.

Paracote og PRC.

For tidligere læsere af Paracote er nærmere forklaring på denne rubrik overflødig, og for nye læsere kan vi oplyse, at "MODELbane-nyt" for fremtiden vil bringe "Paracote"-kredsen de oplysninger, som det nu indgæede "Paracote" tidligere bragte.

KONTAKT MED LÆSERNE

Med næste nummer starter en rubrik under denne titel. Det er meningen herigennem at få læserne til at stille spørgsmål, fortælle om Deres bane og om små tekniske finesser, som De har set eller selv fundet ud af. Så venter vi bare, at brevkassen skal bugne. Sidste frist for indsendelse: 15.september.

VED DE

at Frederiksværkbanen og Næstved Frøstø Mern Banen har tilsammen et overskud i år på 280.304 kr. Og at Østsjællandsb., Troldehedeb., Hjørring Privatb., Kertemindeb., Nakskov-Kragenæs og Nordvestfynske jernb.har i år et underskud på tilsammen 1.704.974 kr.

BENT PALSDORF

Holmens Kanal 32
København K.

Tlf. Byen 5703
Giro 53761

spor HO

Små pærer til Märklin materiel
kr.
nr.485 stiksokkelpære 1,75
nr.495 gevind (19V 0,1A) 1,65
nr.496 gevind (16V 0,05A) 1,65

Ovenstående priser er inclusive
statsafgift.

spor 0

Märklins slutsignaler til vogne
pr. sæt 1,00
Byggedele til S-maskine:
Skalatro overdél 38,00
Chassisramme 18,00
Komplet hjulset 7,50
Cylindre og glidere (4 stk.) 6,00

spor 1

Skinnestreng 5,2 mm høje
pr. m. 1,20
Støbte aksellejer pr. stk. 1,00
Hjul til vogne og lok., samt puf-
fer med fjedre fremkommer sidst
i september.

Stort udvalg i litteratur, så-
vel om egentlige jernbaner, som
om modeljernbaner.

De førende udenlandske tids-
skrifter i løssalg og abonnement.

Redaktion: Paracote - Kongevejen 128, Lyngby.
Ansvarsh. red.: B. Palsdorf - MB-nyt udkommer m.
12 numre pr. år.

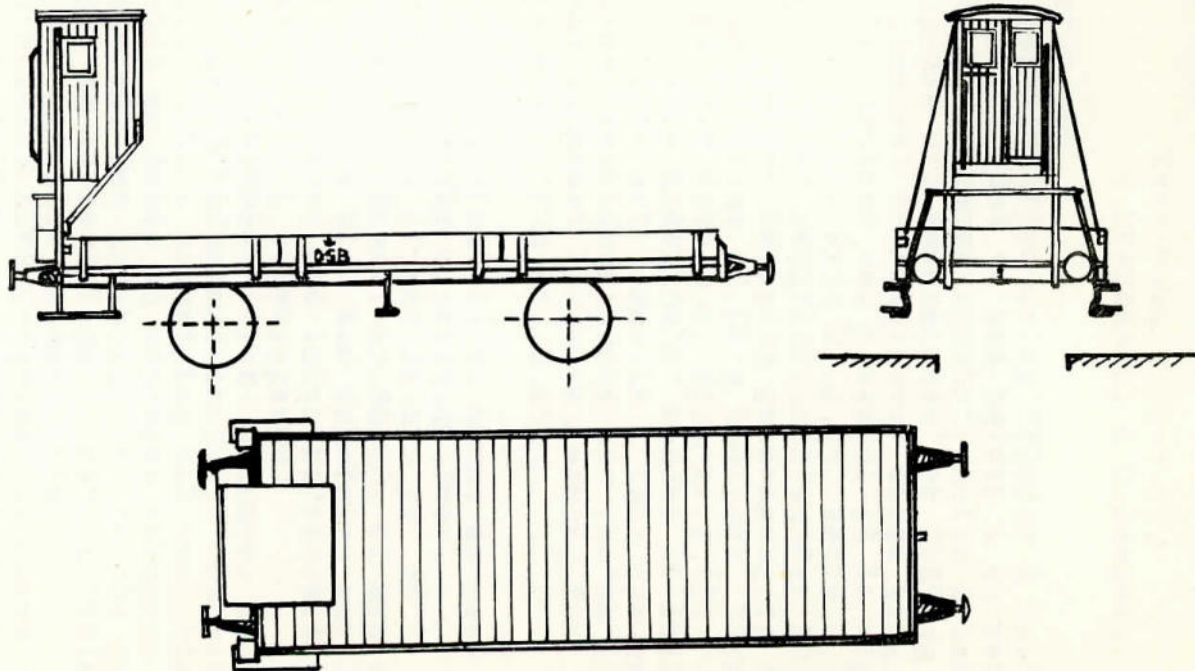

Scala

EFTERTRYK FORBYDES.

KØBEMÅN D 23/6-52	DSB'S ÅBNE LAVS IDEDE GODEVOGN (BALLASTVOGN). TDR 8433-8497.
SKALA HO	TEGNET AF O. Brandstrup Jensen.
	TEGN. NO. 900.